

## WAGL8E300 Waschmaschine Frontlader



### ProSense Technologie

Dank spezieller Sensoren ermittelt die ProSense Technologie sowohl die Waschdauer als auch den Wasser- und Energieverbrauch für jede Wäscheladung individuell. Somit nimmt das Waschen genau so viel Zeit in Anspruch, wie für eine gründliche Reinigung erforderlich ist. Das spart Zeit und Energie und schont gleichzeitig die Wäsche - immer wieder.

### Schonend für Ihre Wäsche und zudem wasser- und stromsparend

Die ProSense® Technologie wiegt jede Waschladung, um den passenden Waschgang auszuwählen, während Sensoren die Waschzeit präzise und individuell auf den Inhalt der Trommel abstimmen. Ihre Textilien sehen nicht nur nach jeder Wäsche aus wie neu, Sie sparen ausserdem auch Wasser und Strom.

### Sparen Sie mit der Hot&Cold Connection bis zu 50% Strom

Die Hot&Cold Connection ist eine neue Möglichkeit, um energiesparender und umweltfreundlicher zu waschen. Indem Sie Ihre Waschmaschine an die zentrale Warmwasserversorgung oder alternative Systeme wie einen solarbetriebenen Boiler anschliessen, sparen Sie bis zu 50 % Strom.

### Produktvorteile

- Geniessen Sie ein weiches Gefühl auf der Haut
- Energieeffizientes Waschen in kürzester Zeit
- Ökoinverter- minimaler Stromverbrauch

### Produkteigenschaften

- ProSense®-Technologie
- ProSteam®-Technologie
- ProTex-Waschtrommel für optimale Wäscheschonung
- Waschprogramme: Baumwolle, Pflegeleicht, Jeans, Antiallergie, Feinwäsche, WollePlus, Daunen/Duvel, Auffrischen mit Dampf, 20 min. - 3kg, Outdoor
- Anzeige: Grosse LCD-Anzeige mit Ziffern und Symbolen
- Kalt- und Warmwasseranschluss
- AquaControl Sensor
- Woolmark Blue
- Startzeitvorwahl
- 4 -Kammer-Waschmittelschublade
- Schleuderabwahl bis 400 U./min.
- Mehrstufiges Zeitsparen
- Motor-Typ: Inverter PM
- Schleudermultimatik
- Mengenautomatik
- Kindersicherung
- Türanschlag links
- Max. Gerätetiefe 660 mm. Masse für Einbau - siehe Planungskatalog

### Technische Daten

- Farbe : Weiss
- Energieeffizienzklasse : A+++
- Schleudereffizienzklasse : B
- Füllmenge Waschen (kg) : 9
- Wasserverbrauch pro Jahr (Liter) : 10999
- Wasserverbrauch, 60°C Buntwäsche (Liter) : 54
- Energieverbrauch in 365 Tagen (kWh) : 152,0
- Stromverbrauch 60°C Buntwäsche (kWh) : 0.81
- Maximale Schleuderdrehzahl U./min : 1400
- Netz-Spannung (Volt) : 230
- Anschlusswert (W) : 2200
- Absicherung (A) : 10
- Ablaufschlauch (cm) : 145
- Wasseranschluss (cm) : 150
- Anschlusskabel (m) : 1.8
- Geräuschpegel Waschen dB(A) : 51
- Geräuschpegel Schleudern dB(A) : 75
- Gerätehöhe (mm) : 850
- Gerätebreite (mm) : 600
- Erforderliche Einbautiefe (mm) : 660
- EAN-Nummer : 7332543528479
- Product Partner Code : All Open
- Bruttopreis inkl. MwSt. CHF : 3080.00
- Bruttopreis exkl. MwSt. CHF : 2859.80
- Vorgezogene Recycling Gebühr, exkl. MwSt. : 18.52

### Gerätebezeichnung

Waschmaschine mit Kalt- und Warmwasseranschluss

# WAGL8E300 Waschmaschine Frontlader

PSGBWM180DE00005

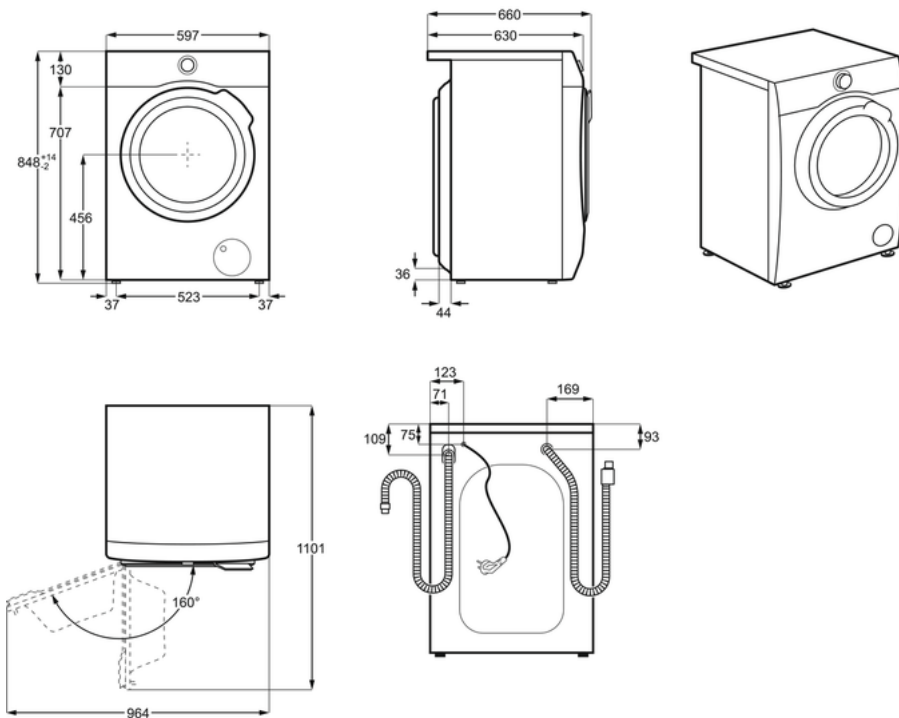

## WASL/GL/L E-Modelle

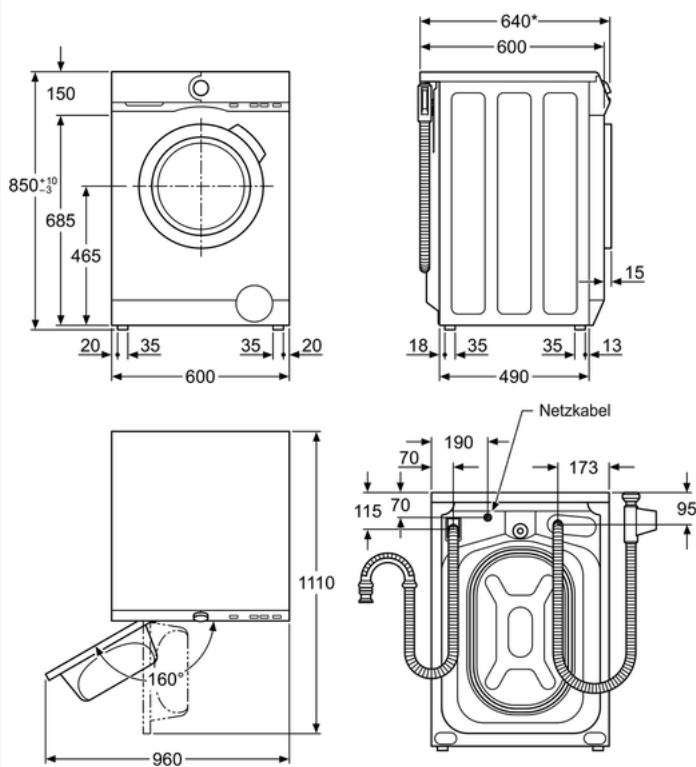

\* inkl. Türgriff: 660 mm